

LUX



Monteringsanvisning handledare universal (SWE)

Fixing instructions for handrail (GBR)

Montageanleitung für Handlauf (GER)

Käsijonhteen asennusohje (FIN)

Contains

4 cp. Wood screw KX 5x35 poz

1 cp Handrail

1.

(SWE) Öppna luckan och vik ut stegen.

(GBR) Open the trapdoor. Set up the ladder.

(GER) Öffnen Sie die Luke und klappen Sie die Leiter auf.

(FIN) Avaa luukku ja käännä porras ulos.

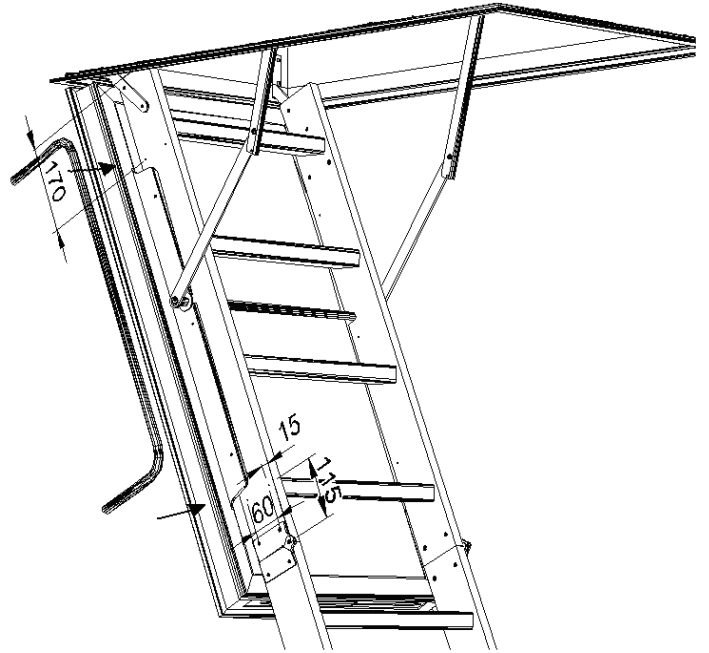

2.

(SWE) Handledaren monteras på motsatt sida till gasdämparen (vänster sida).

(GBR) Handrail shall be fixed on the left hand side on the steps stile.

(GER) Der Handlauf an der linken Seite montiert

(FIN) Käsijohdetta kiinnitetään mukana olivilla puuruuveilla. portaan jollekulle sivulle.

3.

(SWE) Borra 4 st. Ø 3 hål enligt bilden. Använd handledaren som mall.

(GBR) Fix the handrail to the top section using the handrail as a template to mark the fixing holes. Drill the hole with a 3 mm drill bit.

(GER) Bohren Sie Löcher mit einem 3 mm Holzbohrer vor. Benutzen Sie den Handlauf als Schablone

(FIN) Poraa reiät & 3 mm Poralla. Käytä käsijohdetta mallina, mihin kohtaan haluat reiät, kotso kurva.

4.

(SWE) Skruva fast handledaren med trä skruv. Handledaren skall luta ut från stegen för att stegpaketet utan problem kunna vikas samman.

(GBR) Fix the handrail with the bent part outwards using the bolts.

(GER) Montieren Sie Schrauben und Uterlegscheiben gemäss der Montageanleitung. Achtung! Der gedogene Teil des Handlaufes muss sich an der Außenseite der Leiter befinden, sonst kann die Leiter nicht zusammengeklappt.

(FIN) Asenna toimitetut ruuviit ja aluslevyt kuvan mukaisesti. Houm! Taitettu osa on asennettava tikkaan ulkopuolelle, jotta tikaspaketti voidaan ongelmitta taittaa luukun päälle.

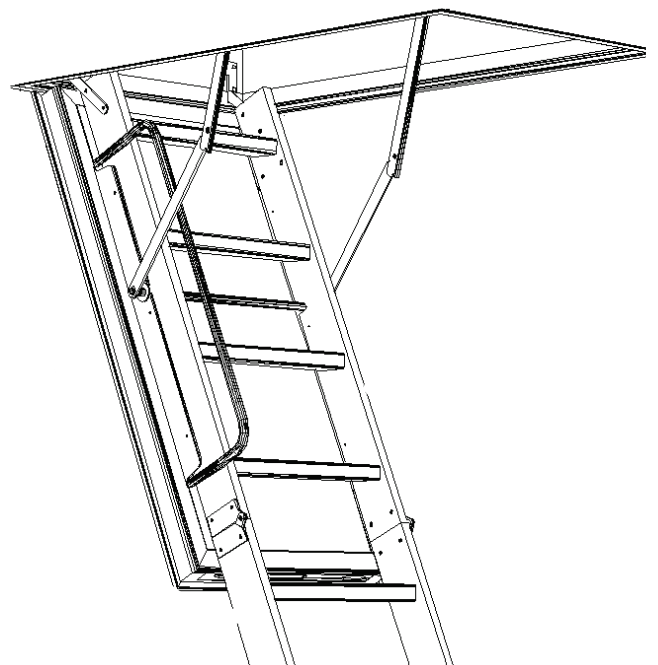

5.

(SWE) Kontrollera att luckan går att stänga och öppna.

(GBR) Check the trapdoor shutting and opening.

(GER) Kontrollieren Sie daß die Luke geöffnet und geschlossen werden kann.

(FIN) Tarkista että luukku voidaan sulkea ja avata.